

TRIUMPH BOARD

75" IFP

TECHNICKÉ SPECIFIKACE

EAN: 8592580118654

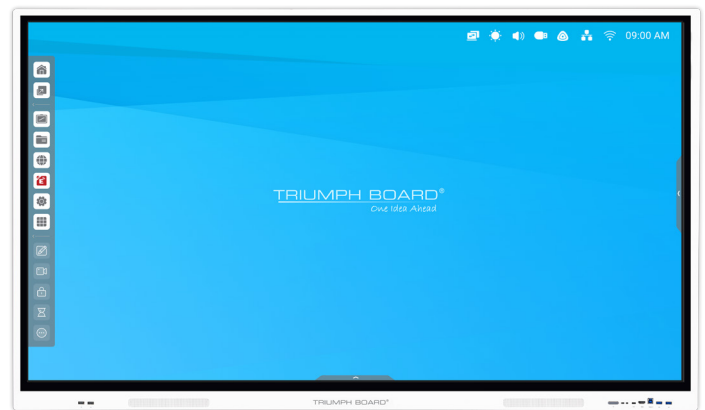

Display

Velikost úhlopříčky:	1905 mm
Rozlišení:	UHD (3840 × 2160)
Typ panelu:	Open Cell DLED Backlight
Poměr stran:	16:9
Oblast zobrazení:	1650 (H) x 928 (V) mm
Barvy panelu:	1.07 B (10 - bit)
Jas:	400 cd/m2
Kontrast:	4000:1
Doba odezvy:	8 ms
Obnovovací frekvence:	60 Hz
Pozorovací úhel:	178°/178° (H/V)
Životnost:	50 000 hodin (panel)
Provozní doba:	16/7

Sklo

Typ skla:	Antireflexní a tvrzené
Tloušťka skla:	4 mm
Tvrдость skla:	Mohs 7
Povrchová úprava skla:	Antibakteriální
Technologie lepení:	Zero Bonding - 1. generace
Vzduchová mezera:	1 mm

Ozvučení

Pozice reproduktorů:	Vpředu
Počet kanálů:	2.0
Výkon reproduktorů:	2 x 15 W

Software

Note - anotační software pro každý zdroj (Android)
EShare – software pro bezdrátové sdílení obsahu (Windows & Android)
OfficeSuite - All-in-One Office aplikace (Android)
mozaBook CLASSROOM - vzdělávací prezentační software (Windows)
Remote Management pro IFP / IFP PRO (volitelné)

Vstupy a Výstupy

OPS:	1
HDMI IN:	3 + 1 vpředu
HDMI OUT:	1
VGA:	1
AUDIO IN:	1
AUDIO OUT:	1
LAN 1000 Mbps:	2
S/PDIF:	1
USB Type-C:	1 vpředu
USB 2.0:	1 + 2 vpředu
USB 3.0:	3 + 2 vpředu
TOUCH USB:	2 + 1 vpředu
RS232 IN:	1

Výpočetní systém

Verze:	8.0
CPU:	A73x2 + A53x2
GPU:	Mali G51x2
RAM/ROM:	3GB DDR4/32GB
Wi-Fi:	2,4 / 5 GHz Wi-Fi Modul
BT:	4.0 Wi-Fi Modul
OTA Aktualizace:	Ano
Správa zařízení:	TeamViewer QuickSupport

Napájení a spotřeba

Provozní napájení:	100~240 V AC 50/60 Hz
Celková spotřeba s OPS:	< 350 W max
Celková spotřeba bez OPS:	< 257 W
Spotřeba v režimu Standby:	< 0,5 W

Dotykový systém

Způsob detekce:	Infračervený (multi-dotyk)
Počet dotyků:	20 Touch Input
Doba odezvy:	< 10 ms (typ)
Přesnost dotyku:	± 1,5 mm
Nejmenší rozměr dotyk. objektu:	≥ 3 mm
Rozlišení interpolace:	32768(W)×32768(D)
Nástroje pro dotyk:	Prst, Stylus, Diaň
Kompatibilita:	Windows, Mac, Linux, Android

Provozní podmínky

Teplota provozního prostředí:	0° - 40°C
Vlhkost provozního prostředí:	10 - 90% RH
Teplota při skladování:	-20° - 60°C
Vlhkost při skladování:	10 - 90% RH

Rozměry a hmotnost

Rozměry panelu:	1709 x 1020 x 87 mm (LxWxD)
Rozměry obalu:	1863 x 225 x 1140 mm (LxWxH)
Čistá hmotnost panelu:	52,85 kg
Hrubá hmotnost (s obalem):	68,6 kg
Montáž / uchycení:	VESA 800 x 400

Příslušenství

1x HDMI kabel
1x Napájecí kabel
1x USB-B (Touch) kabel
2x Stylus
1x Dálkové ovládání
1x Držák na stěnu
1x Stručný návod k obsluze

Zepředu

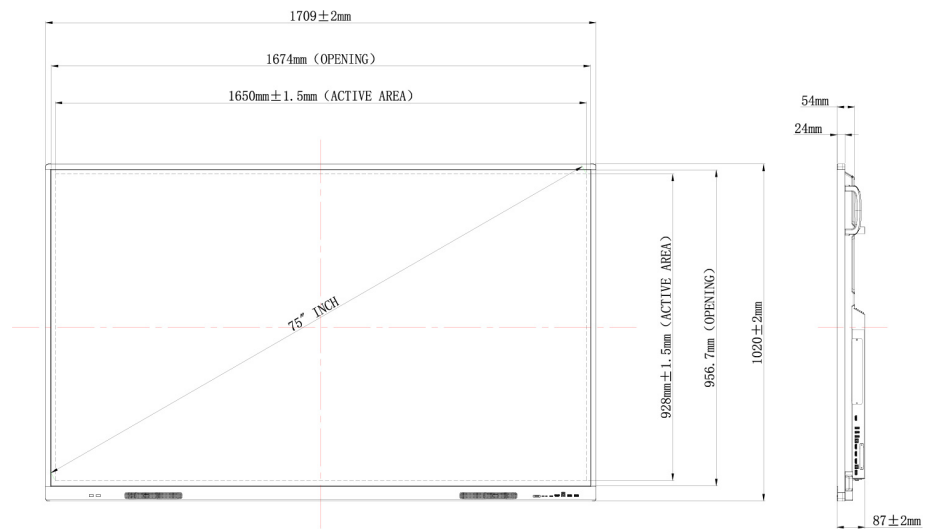

Zezadu

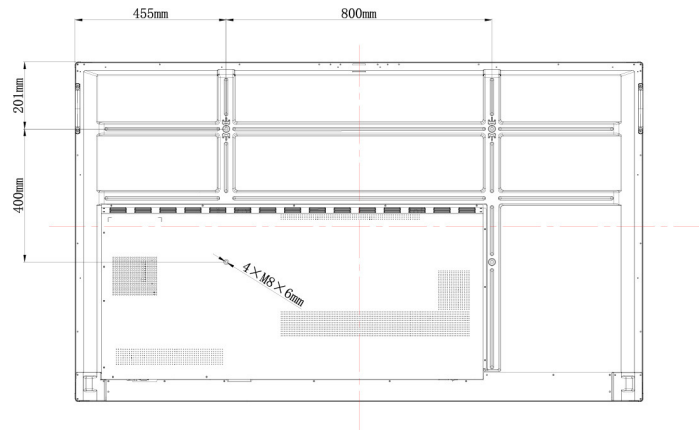

VESA držák

