

# TRIUMPH BOARD

## 75" IFP

### TECHNISCHE SPEZIFIKATIONEN

EAN: 8592580118654



#### Display

Bild diagonale:	1905 mm
Auflösung:	UHD (3840 x 2160)
Bildschirmtyp:	Open Cell DLED Backlight
Seitenverhältnis:	16:9
Bildfläche:	1650 (H) x 928 (V) mm
Display-Farben:	1.07 B (10 - bit)
Helligkeit:	400 cd/m <sup>2</sup>
Kontrast:	4000:1
Antwortzeit:	8 ms
Wiederholfrequenz:	60 Hz
Blickwinkel:	178°/178° (H/V)
LED-Lebensdauer:	50 000 Stunden (Panel)
Betriebszeit:	16/7

#### Glas

Glastype:	Anti-Glare Tempered
Glasstärke:	4 mm
Glashärte:	Mohs 7
Bildschirmoberfläche:	Antibakteriell
Bonding Technology:	Zero Bonding 1st Gen
Luftspalt:	1 mm

#### Soundsystem

Lautsprecherposition:	Nach vorne
Tonkanal:	2.0
Nennleistung:	2 x 15 W

#### Software

Note - Annotationssoftware unter Android
EShare – Software zum drahtlosen Teilen von Inhalten (Windows & Android)
OfficeSuite - All-in-One Office-Anwendung (Android)
mozaBook CLASSROOM - Bildungs- und Präsentationssoftware (Windows)
Remote Management für IFP / IFP PRO (optional)

#### Eingänge und Ausgänge

OPS:	1
HDMI IN:	3 + 1 Front
HDMI OUT:	1
VGA:	1
AUDIO IN:	1
AUDIO OUT:	1
LAN 1000 Mbps:	2
S/PDIF:	1
USB Type-C:	1 Front
USB 2.0:	1 + 2 Front
USB 3.0:	3 + 2 Front
TOUCH USB:	2 + 1 Front
RS232 IN:	1

#### Computing

Betriebssystem:	8.0
CPU:	A73x2 + A53x2
GPU:	Mali G51x2
RAM/ROM:	3GB DDR4/32GB
Wi-Fi:	2,4 / 5 GHz Wi-Fi Modul
BT:	4.0 Wi-Fi Modul
OTA Update:	Ja
Geräteverwaltung:	TeamViewer QuickSupport

#### Stromversorgung

Stromversorgung:	100~240 V AC 50/60 Hz
Leistungsverbrauch insgesamt mit OPS:	< 350 W max
Leistungsverbrauch insgesamt ohne OPS:	< 257 W
Leistungsverbrauch Standby:	< 0.5 W

#### Touch System

Multitouch-Technologie:	Infrared Transmission
Touch Eingang:	20 Touch Input
Antwortzeit:	< 10 ms (typ)
Präzisionsgenauigkeit der Eingabe:	± 1,5 mm
Minimum Touch Objekt:	≥ 3 mm
Ausgabekoordinaten:	32768(W)×32768(D)
Touch Tool:	Finger, Stifte, Palm
Kompatibilität:	Windows, Mac, Linux, Android

#### Umgebungsbedingungen

Betriebstemperatur:	0° - 40°C
Luftfeuchtigkeit Betrieb:	10 - 90% RH
Aufbewahrungstemperatur:	-20° - 60°C
Luftfeuchtigkeit Aufbewahrung:	10 - 90% RH

#### Abmessungen und Gewicht

Abmessungen:	1709 x 1020 x 87 mm (LxWxD)
Packmasse:	1863 x 225 x 1140 mm (LxWxH)
Netto Gewicht:	52,85 kg
Brutto Gewicht:	68,6 kg
Befestigung:	VESA 800 x 400

#### Lieferumfang

1x HDMI Kabel
1x AC Power Kabel
1x USB Touch Kabel
2x Stifte
1x Fernbedienung
1x Wandhalterung
1x Schnellstartanleitung

Front

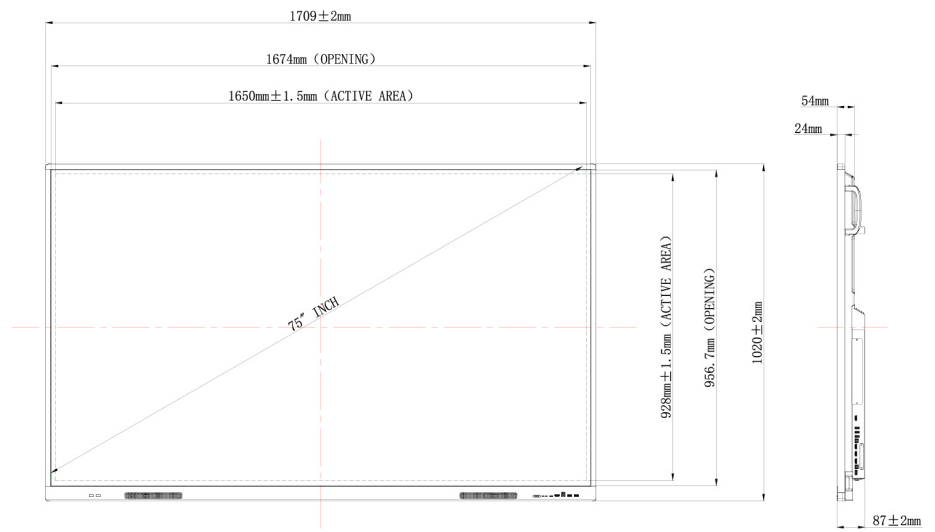

Rückseite

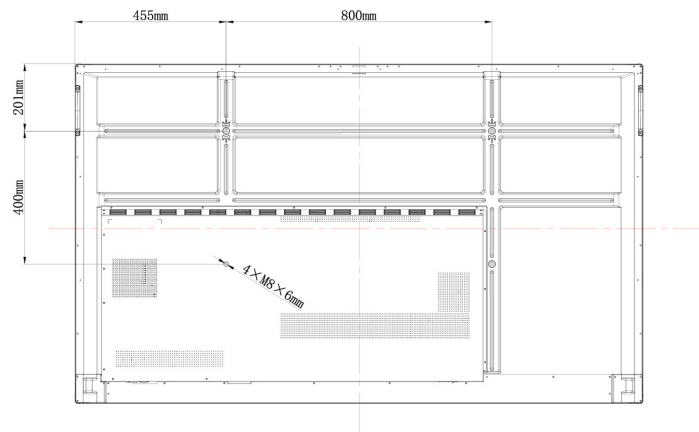

VESA Halterung

