

# LiftBox für 65" / 70" LED LCDs

Die TRIUMPH BOARD LiftBox für LED LCDs ist die perfekte und einfache Lösung um TRIUMPH BOARD LED LCDs ohne Elektrizität in der Höhe zu verstellen.

Der sich teilweise überschneidende Gewichtsbereich ermöglicht dem Installateur einen Hub von 400 mm.

Alle LiftBox Modelle bieten vielfältiges Zubehör und kommen in einem kompakten und eleganten weißen Design, welches hinter dem Bildschirm verborgen ist.

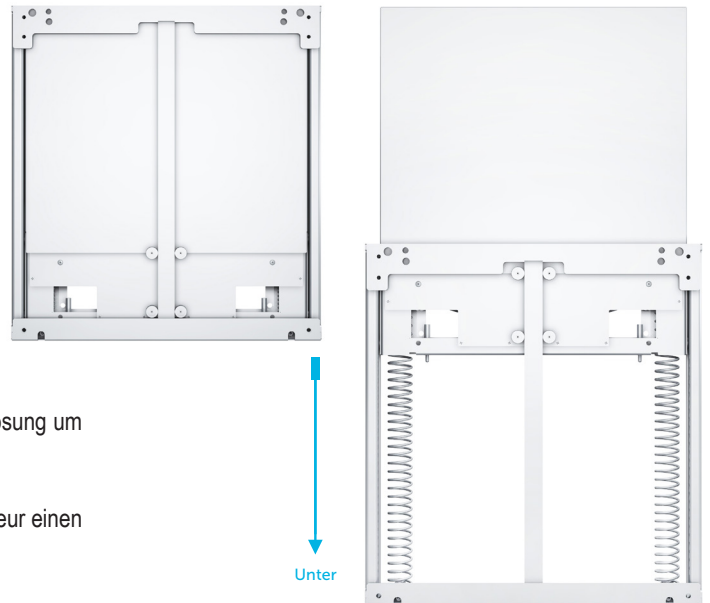

## Eigenschaften

- Ergonomisch und einfach zu bedienen
- Qualitätsprodukt, sicher zu benutzen
- Kompaktes Design – Produkt verschwindet hinter Bildschirm
- Lange Produktlebensdauer
- Schnelle und einfache Installation, wartungsfrei
- Geringe Transport- und Installationskosten.

## Spezifikationen

EAN:	8592580082801
Modell:	<b>TRIUMPH BOARD Lift Box for 65" / 70" LED LCD</b>
Vorgesehen für:	65" / 70" MULTI Touch LED LCD
Material:	Stahlrahmen, Edelstahl-Wandrahmen Überzug weiß lackiert
Nettogewicht:	22 kg
Abmessungen netto:	558 x 600 x 74mm
Bruttogewicht:	22,5 kg
Verpackung:	610 x 655 x 95 mm
Hub:	400 mm / 15.75"
Max. Belastung:	95 kg

## Zubehör

EAN:	8592580082511
Modell:	<b>Flatscreen / Vesa Interface für Lift Box für 55" / 65" / 70"</b>
Vorgesehen für:	55" / 65" / 70" MULTI Touch LED LCD / LB 400
Material:	Weißer Stahlblechrahmen
Nettogewicht:	4,2 kg
Abmessungen:	860 x 599 x 30 mm
Bruttogewicht:	4,6 kg
Verpackung:	945 x 135 x 45 mm
Max. Belastung:	95 kg

EAN:	8592580082498
Modell:	<b>Floor Support for IWB und LED LCDs*</b>
Vorgesehen für:	IWB and 55" / 65" / 70" MULTI Touch LED LCD
Material:	Stahlblechrahmen
Nettogewicht:	9,5 kg
Abmessungen:	2012 x 420 x 45 mm
Bruttogewicht:	9,63 kg
Verpackung:	1070 x 160 x 65 mm
Max. Belastung:	125 kg

\* Optional

